

少年サッカーチームが集い、白熱した試合を行うことにより、U-10年代での目標・課題を明確にし日本サッカーの発展に寄与する。

NPO法人 マーレススポーツクラブ

平成30年10月20日(土) 21日(日)

伊東市小室山グラウンド

住所 〒414-0044 伊東市川奈1260

日本サッカー協会4種登録選手/スポーツ障害保険加入済み選手

平成26年度JFA 8人制サッカー競技規則とする。

①GKを含む8人制

②ピッチサイズは縦60m×横40m

③5mゴール使用

④交代は自由交代

⑤試合時間 予選リーグ 15分-3分-15分

順位トーナメント: 12分-3分-12分 ※対戦No.⑨⑩⑪⑫: 15分-3分-15分

⑥審判は担当表に従って行って下さい。1人制予備審無

※1日目のみ相互(対戦表 左・前半/右・後半)

※ビブス可・本部にて用意してあります。

○予選リーグ

リーグ戦(勝…3点 分…1点 負…0点)

勝点→得失点→総得点→全て同一の場合は当該チームコインツで決定

○順位決定トーナメント戦

予選リーグ順位の成績で対戦表に当てはめる

同点の場合はPK戦(3人制)

開会式は行ないません。閉会式該当チームは参加をお願いします

優勝・準優勝・3位・敢闘賞チーム・各チーム優秀選手・参加賞

負傷者については応急処置を致しますが、その後は各チームで責任を持って下さい

開始時間5分前に集合願います

雨天決行します。荒天の場合中止・短縮等の連絡を各チームにいたします

1チーム 10,000円

NPO法人 マーレススポーツクラブ

担当 北島 英俊

Mare FC	Seinan	高部JFC brnco	大富士FC	勝点	得失点	順位

相互

長伏・VFC	リベルダージFC	高部JFC	藤枝明誠SC	勝点	得失点	順位

FCヴェンソーラ	エスパルス三島	飯田ファイターズ	榛南FC	勝点	得失点	順位

アゴーラFC	エクセルシオール	SALFAS oRs	バディーSC	勝点	得失点	順位

順位トーナメント表 試合時間 ①～⑨12-3-12 ⑩⑪⑫15-3-15

1.2位トーナメント

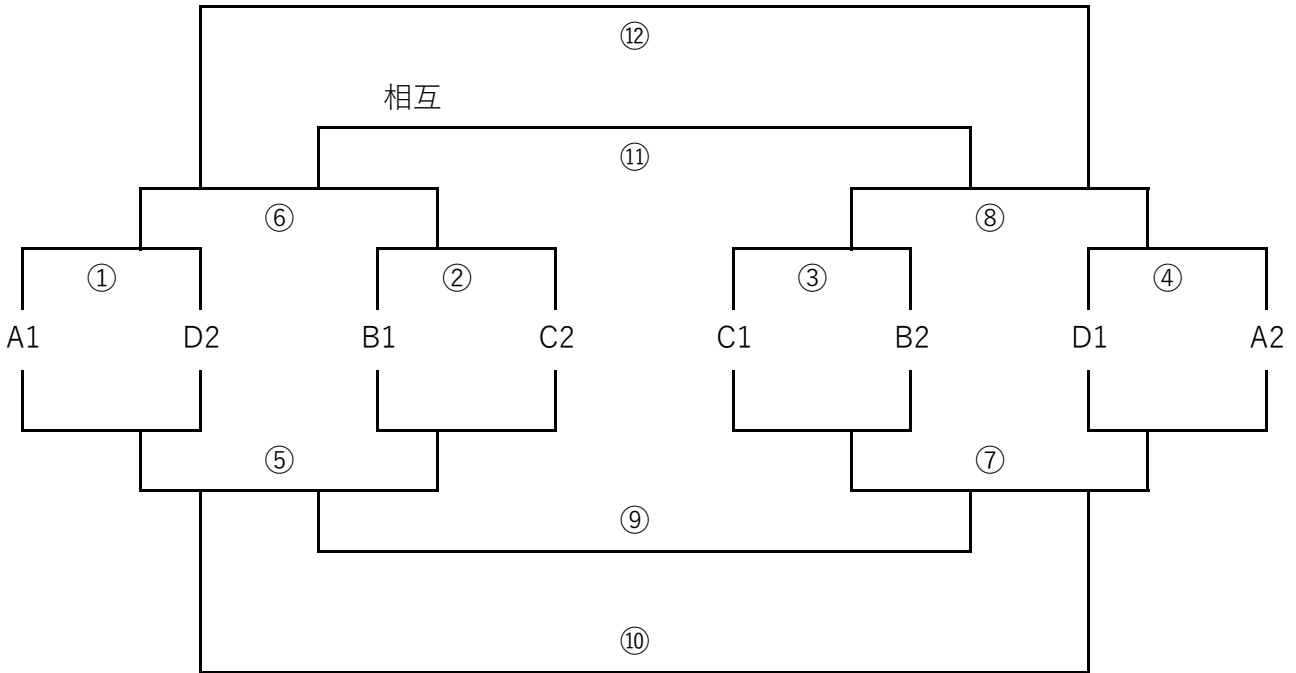

順位トーナメント表 試合時間 12-3-12

3.4位トーナメント

